

↑ A

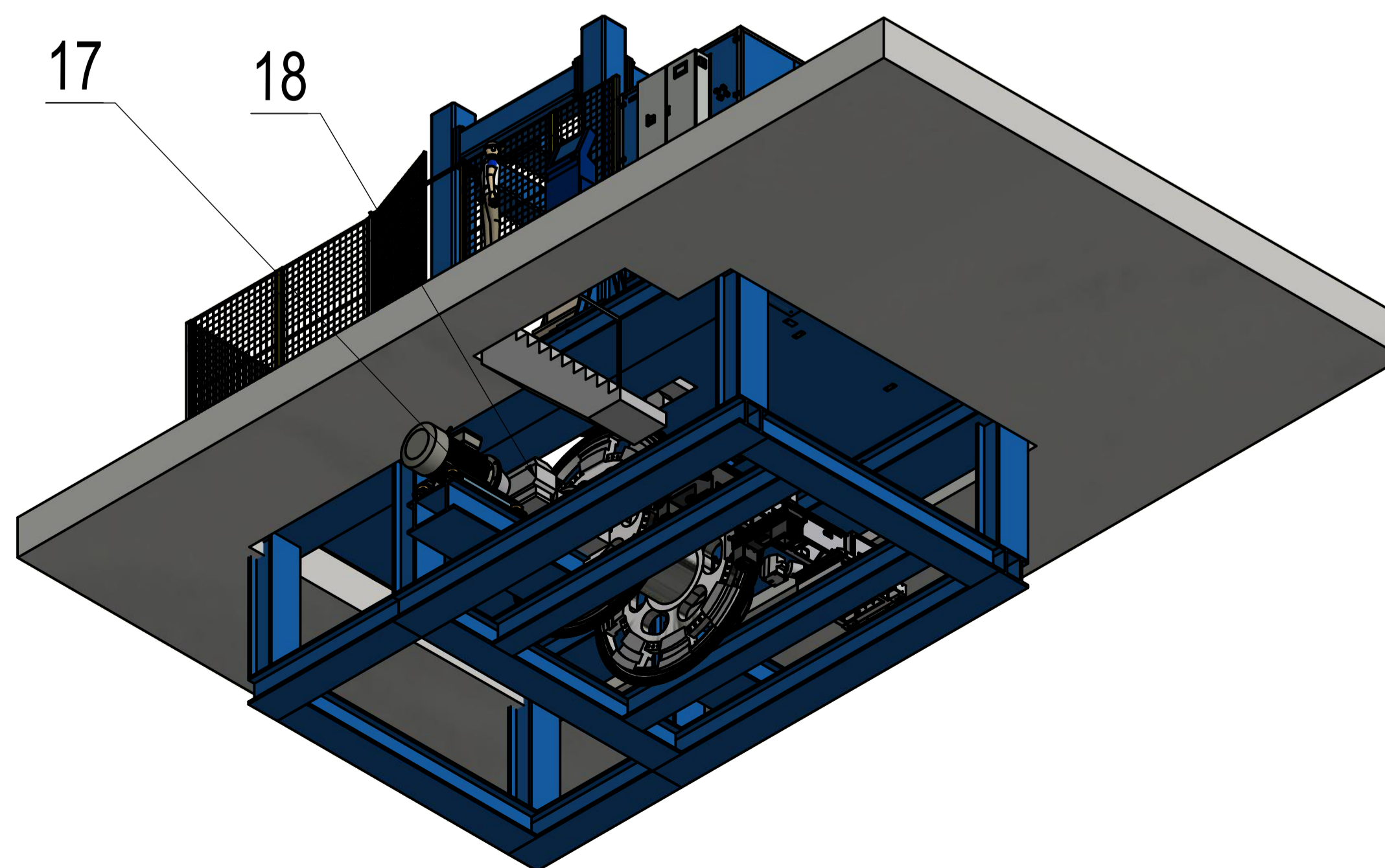
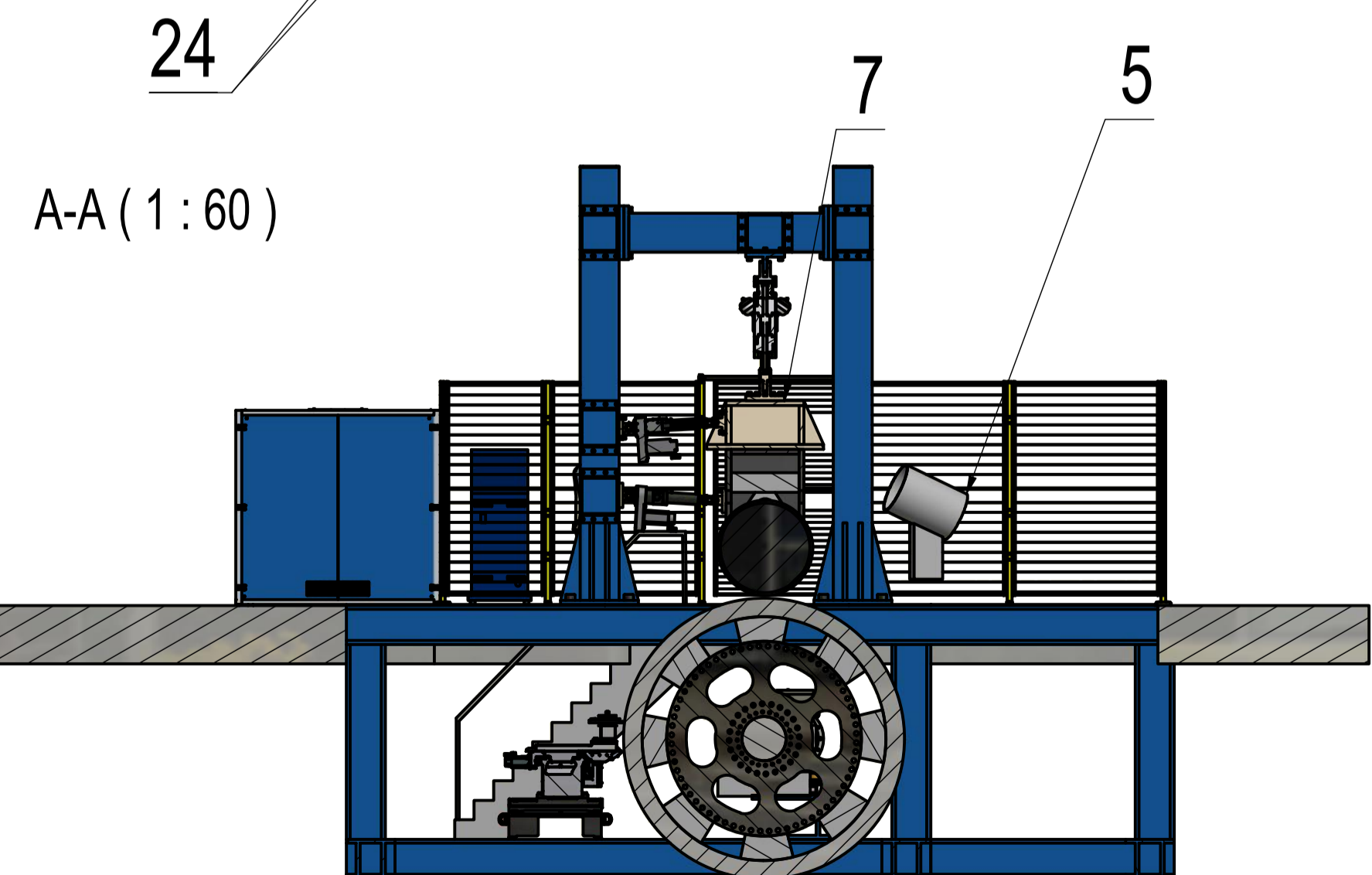
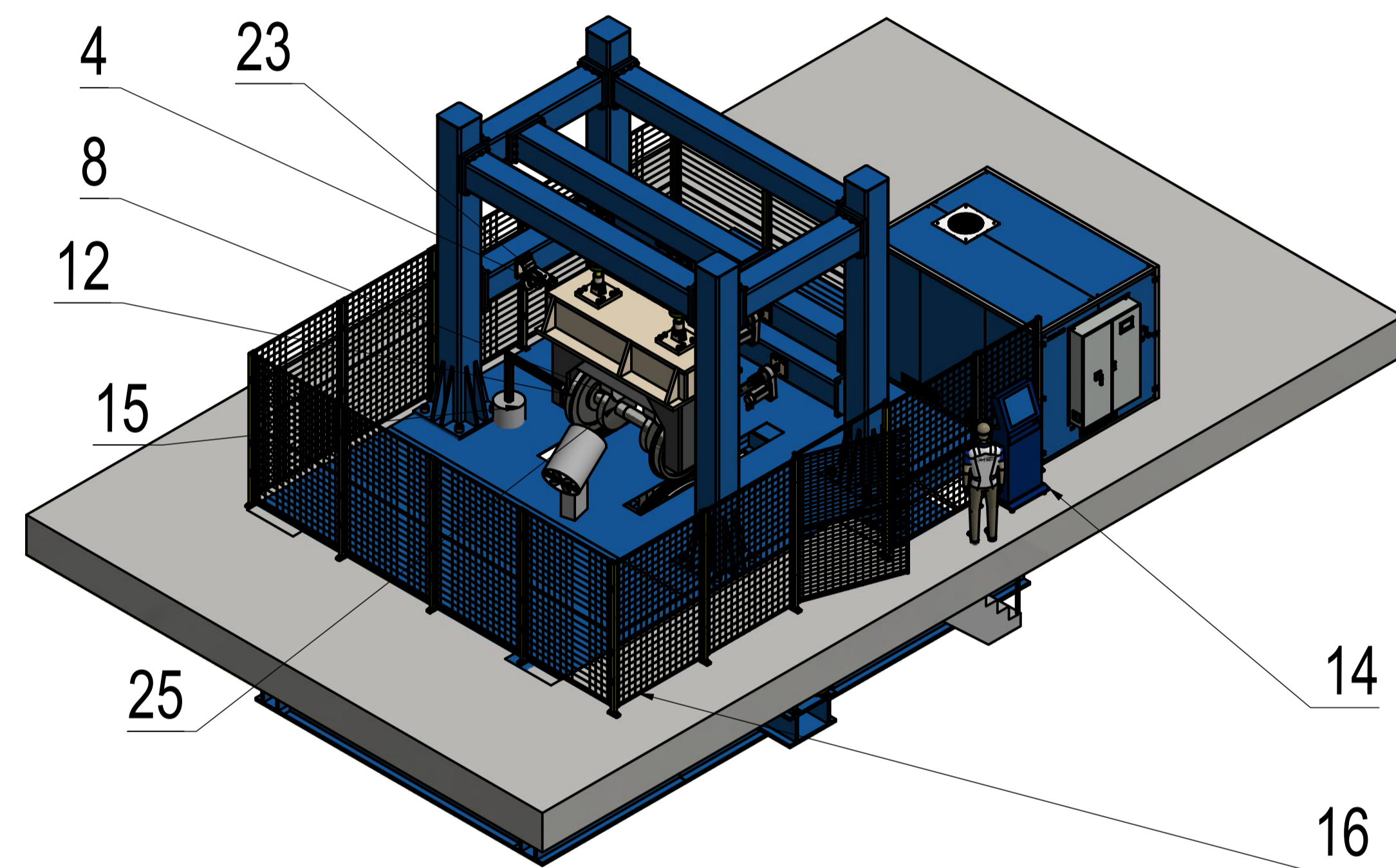

Formát listu:	A1	Kreslí:	Slanina	Typ:	Přesnost:	ČSN ISO 2768-m K	Materiál:	
Datum:	12.12.2019	Kontroluje:		Zakázka:	Tolerování:	ČSN ISO 8015	Polotovary:	183780_304
Jazyk:	CZ	Technolog:		Seznam:	Proměření:	☑	Jmen. hmotnost:	
Měřítko:	1:60	Schválí:		Druh dokumentu:	Poznámka:		Číslo sestavy:	
		Datum:			Tento dokument je duševním vlastnictvím LABORTECH s.r.o. Nesmí být bez souhlasu vlastníka předán třetí osobě, nebo jinak zneužit.			